



WALA sp. z o. o.  
43-365 Wilkowice  
ul. Parkowa 16  
Tel. 33 827 23 90

## Instrukcja montażu zawiasu drzwiowego WX 3 skrzydełkowego

W skład zawiasu 3 skrzydełkowego niesymetrycznego wchodzi:

1	Górne skrzydło	1 szt.	
2	Maskownica górnego skrzydła	1 szt.	
3	Dolne skrzydło	2 szt.	
4	Maskownica dolnego skrzydła	2 szt.	
5	Zespół sworznia zawiasu	1 szt.	
6	Zespół tulejki regulacyjnej	2 szt.	
7	Podkładka	1 szt.	
9	Zaślepka	2 szt.	
10	Wkręt dociskowy M6x5	3szt.	
11	Śruba z łbem walcowym M4x8	3 szt.	
12	Maskownica sworznia	1 szt.	

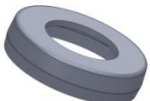
WALA sp. z o. o.  
43-365 Wilkowice  
ul. Parkowa 16  
Tel. 33 827 23 90

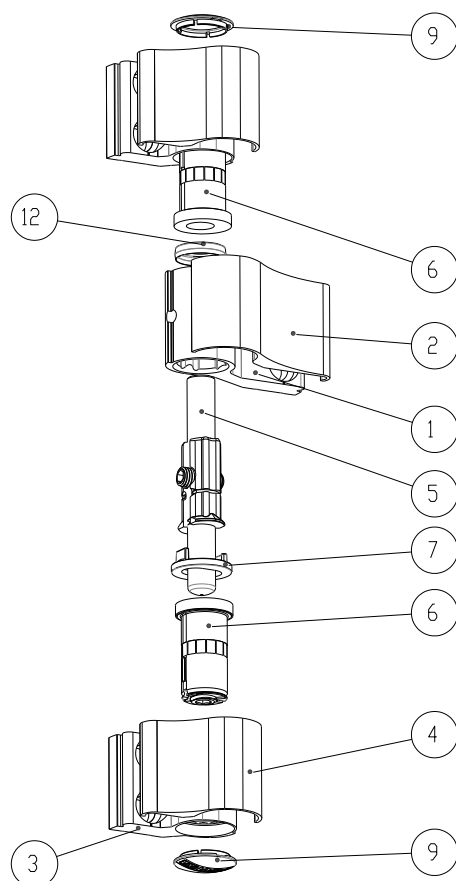

#### Aby zmontować zawias należy:

- Do skrzydła (1) oraz (3) wkręcić (nie do końca) wkręt dociskowy M6x5 (10)
- włożyć do skrzydełka (1) zespół sworznia (5);
- nasunąć na zespół sworznia (5) podkładkę (7);
- nasunąć na zespół sworznia od strony górnego skrzydła maskownicę (12)
- do skrzydełek (3) włożyć zespoły tulejek (6);

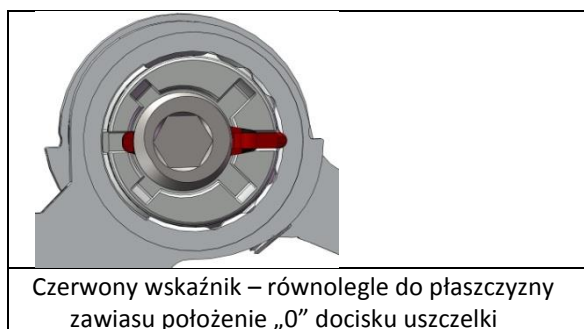

- wsunąć sworznie zespołu (5) do tulejek zespołu (6)

Tak zmontowany zawias jest gotowy do montażu na profilach.

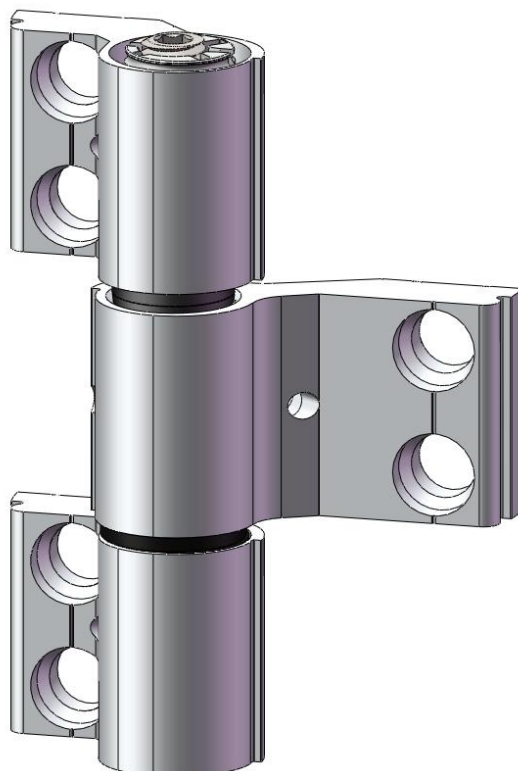

WALA sp. z o. o.  
43-365 Wilkowice  
ul. Parkowa 16  
Tel. 33 827 23 90

## Zestawy mocujące (zawias 3 skrzydełkowy):

### Profil bez przegrody termicznej mocowania za pomocą tulejek ustalających na WKU

Tulejka ustalająca 6 szt.

Śruba M8 6 szt.

Kostka WKU 1 szt.

Kostka WKU 3 skrz. 1 szt.



### Profil bez przegrody termicznej mocowanie za pomocą śruby ustalającej na WKU

Śruba ustalająca 6 szt.

Kostka WKU 3 szt.

Kostka WKU 3 skrz. 1 szt.



### Profil bez przegrody termicznej mocowania za pomocą tulejek ustalających na WN

Tulejka ustalająca 6 szt.

Śruba M8 6 szt.

Kostka WN 1 szt.

Kostka WN 3 skrz. 1 szt.



### Profil bez przegrody termicznej mocowanie za pomocą śruby ustalającej na WKU

Śruba ustalająca 6 szt.

Kostka WN 1 skrz. 1 szt.

Kostka WN 3 skrz. 1 szt.

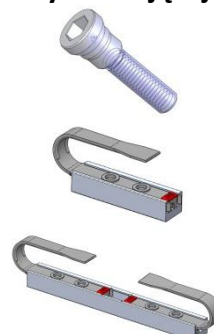

WALA sp. z o. o.  
43-365 Wilkowice  
ul. Parkowa 16  
Tel. 33 827 23 90

**Profil z przegroda termiczną mocowanie za pomocą „Szybkośruby”**

Szybkośruba 6 szt.



**Profil z przegroda termiczną mocowanie za pomocą „TKO”**

Tulejka kołka osadczego 6 szt.



Śruba M8x55 6 szt.



Tulejka ustalająca pod TKO 6 szt.



WALA sp. z o. o.  
43-365 Wilkowice  
ul. Parkowa 16  
Tel. 33 827 23 90

## Osadzenie zawiasu na profilach za pomocą:

Sposób montażu na profilach bez przegrody termicznej.

**Tulejek ustalających:**

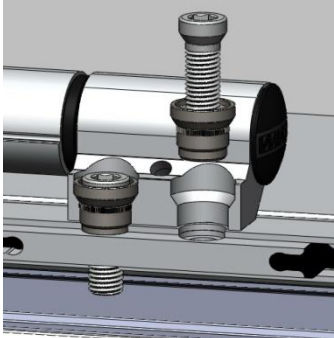

Otwór w profilu wiercić  $\phi$  11 mm.

**Śruby ustalającej:**

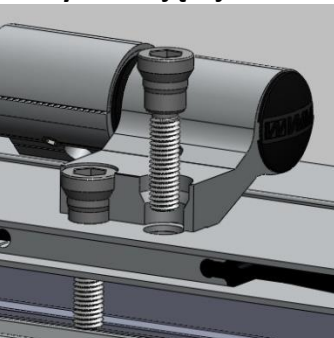
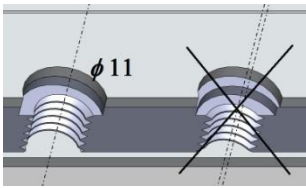
Otwór w profilu wiercić  $\phi$  11 mm. Podczas dokręcania śrub należy zwrócić uwagę na osiowość otworów: kostka - profil

Sposób montażu na profilach z przegrodą termiczną.

**Szybkośruby:**

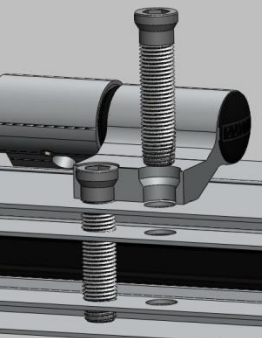

Otwór w profilu wiercić  $\phi$  11 mm przez 3 ścianki kształtownika. Śrubę dokręcić **26-28 Nm**.

**Tulejki kołka osadczego:**

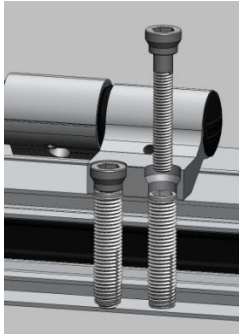







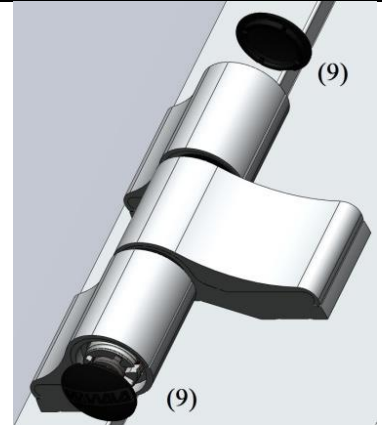
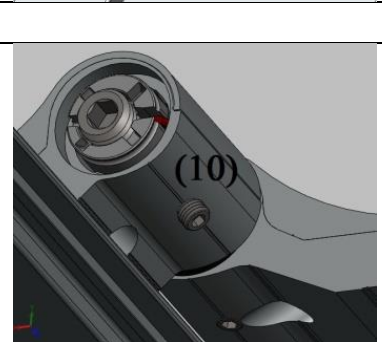
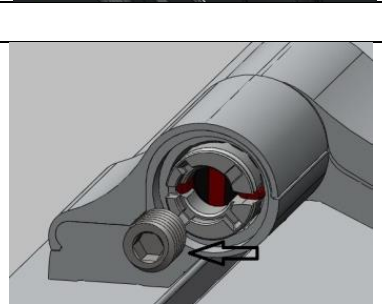
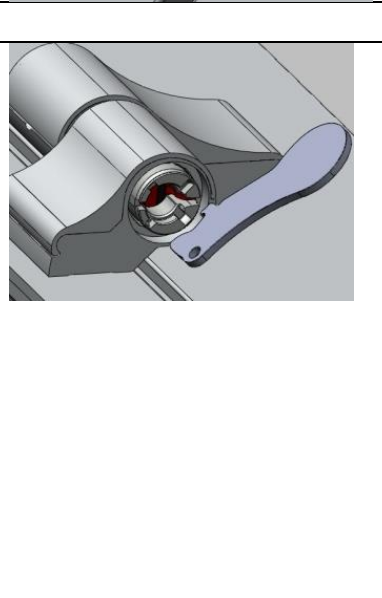
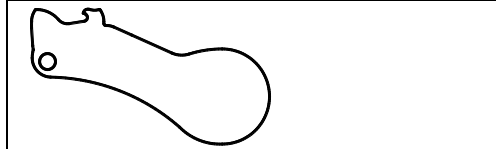
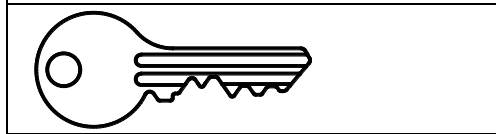

Otwór w profilu wiercić  $\phi$  11 mm przez 3 ścianki kształtownika. Wkręcamy TKO, następnie przykręcamy skrzydełko.

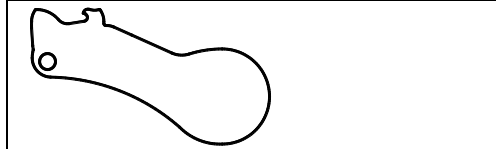
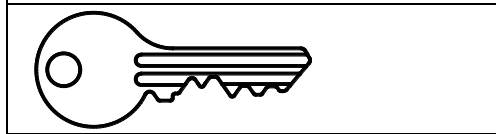
WALA sp. z o. o.  
43-365 Wilkowice  
ul. Parkowa 16  
Tel. 33 827 23 90

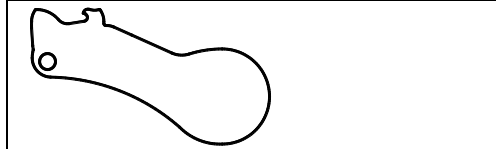
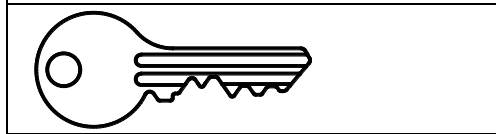
## Regulacja zawiasu:

### Regulacja docisku uszczelki:

	<p>Zdejmij zaślepki (9), (np. podważając ją płaskim śrubokrętem).</p>									
	<p>Przy otwartych drzwiach poluzuj wkręt dociskowy M6x5 (10) w górnym i dolnym skrzydle.</p>									
	<p>Całkowicie odkręć wkręt dociskowy M12 w obydwóch skrzydełkach (dolne i górne).</p>									
	<p>Osadź:</p> <table border="1" data-bbox="563 1444 1396 1957"> <tr> <td data-bbox="563 1444 1061 1592">  </td> <td data-bbox="1061 1444 1396 1592"> <p>KLUCZYK „WALA</p> </td> </tr> <tr> <td data-bbox="563 1592 1061 1724">  </td> <td data-bbox="1061 1592 1396 1724"> <p>KLUCZYK TYPU „LOB”</p> </td> </tr> <tr> <td data-bbox="563 1724 1061 1856">  </td> <td data-bbox="1061 1724 1396 1856"> <p>PODKŁADKA <b>LUB</b> KRAŻEK <math>\phi 30</math></p> </td> </tr> <tr> <td data-bbox="563 1856 1061 1957">  </td> <td data-bbox="1061 1856 1396 1957"> <p>Śrubokręt płaski szerokość 15 mm</p> </td> </tr> </table>			<p>KLUCZYK „WALA</p>		<p>KLUCZYK TYPU „LOB”</p>		<p>PODKŁADKA <b>LUB</b> KRAŻEK <math>\phi 30</math></p>		<p>Śrubokręt płaski szerokość 15 mm</p>
	<p>KLUCZYK „WALA</p>									
	<p>KLUCZYK TYPU „LOB”</p>									
	<p>PODKŁADKA <b>LUB</b> KRAŻEK <math>\phi 30</math></p>									
	<p>Śrubokręt płaski szerokość 15 mm</p>									

WALA sp. z o. o.  
43-365 Wilkowice  
ul. Parkowa 16  
Tel. 33 827 23 90

Dostępna jest następująca regulacja docisku uszczelki:

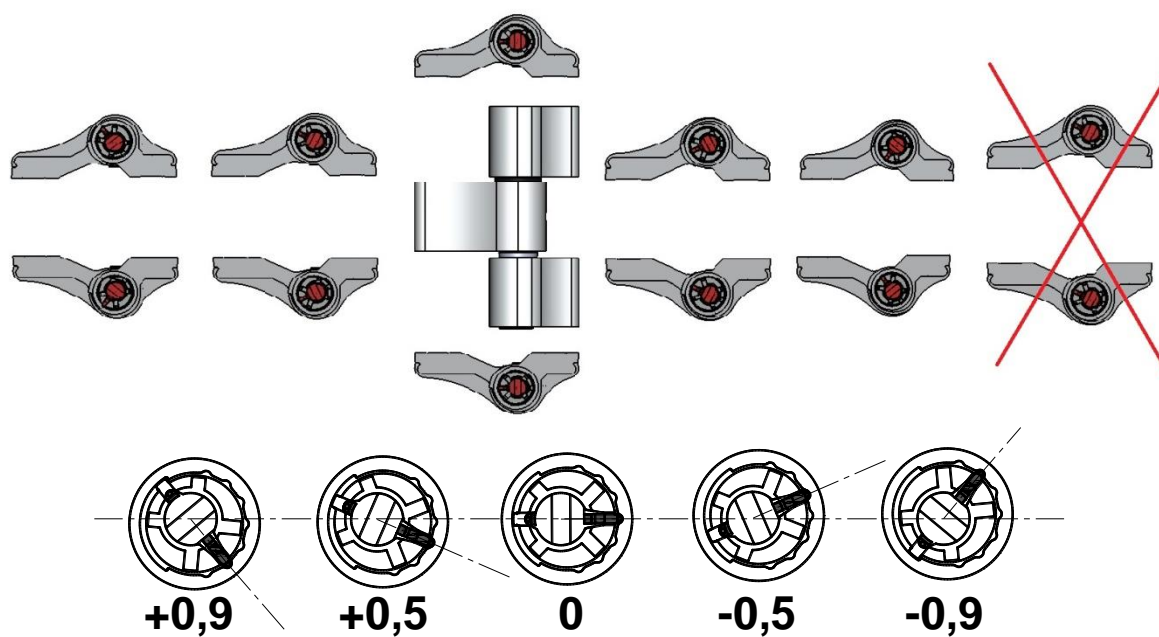

Po wykonaniu regulacji należy:

- wkręcić wkręt dociskowy M12 [do lekkiego oporu],
- wkręcić i dokręcić wkręt dociskowy M6x5  (10)
- założyć zaślepkę (9)

WALA sp. z o. o.  
43-365 Wilkowice  
ul. Parkowa 16  
Tel. 33 827 23 90

### Regulacja w PIONIE:

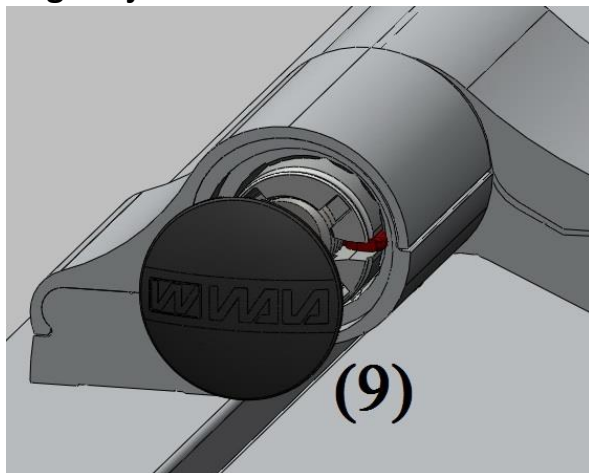

Zdejmij dolną zaślepkę (9), (np. podważając ją płaskim śrubokrętem).

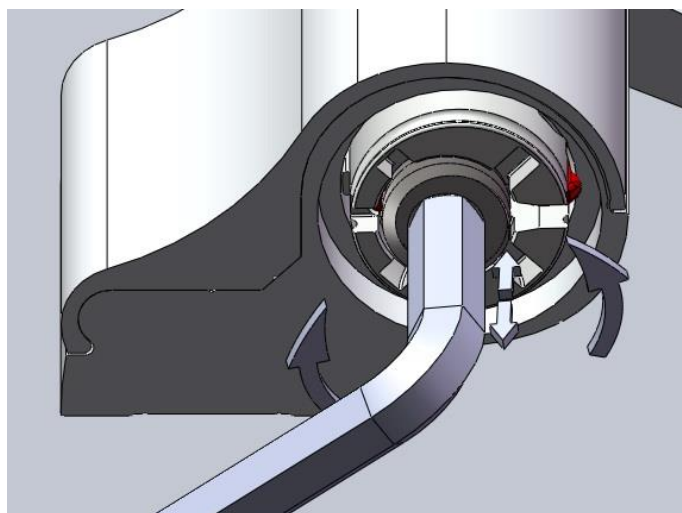

Dokręcając wkręt dociskowy M12 następuje płynna regulacja w pionie (+ 4mm).

### Po dokonaniu regulacji

- załóż dolną zaślepkę (9)



WALA sp. z o. o.  
43-365 Wilkowice  
ul. Parkowa 16  
Tel. 33 827 23 90

## Regulacja szerokości szczeliny skrzydło-ościeznica

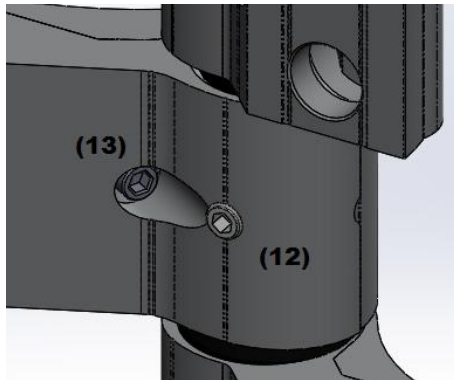

Przy otwartych drzwiach poluzuj  
śrubę M4 (13) blokującą  
maskownicę oraz popuść wkręt  
dociskowy M6x5 (12).

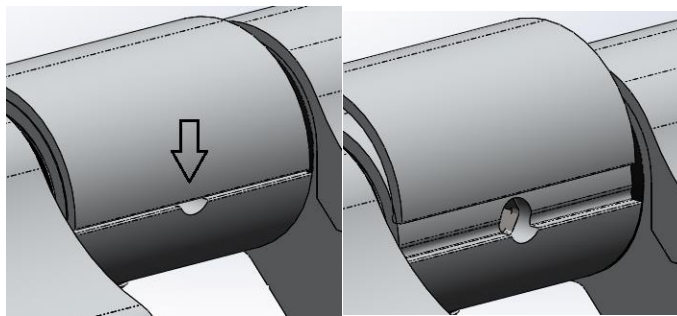

Wykorzystując otwór technologiczny  
podnieś maskownicę płaskim  
śrubokrętem aby uzyskać dostęp do  
otworu regulacyjnego. Regulacji  
dokonujemy obracając wkręt  
regulacyjny imbusem #4.

Zakres regulacji to  $\pm 3,1$  mm

Po dokonaniu regulacji:

- dokręcić wkręt dociskowy M6x5 (12),
- docisnąć maskownicę
- wkręcić śrubę M4 (13)